

Regenwasser-Nutzung Grauwasser-Recycling



**Programm
Österreich**

2011

Regenwasser-Nutzung

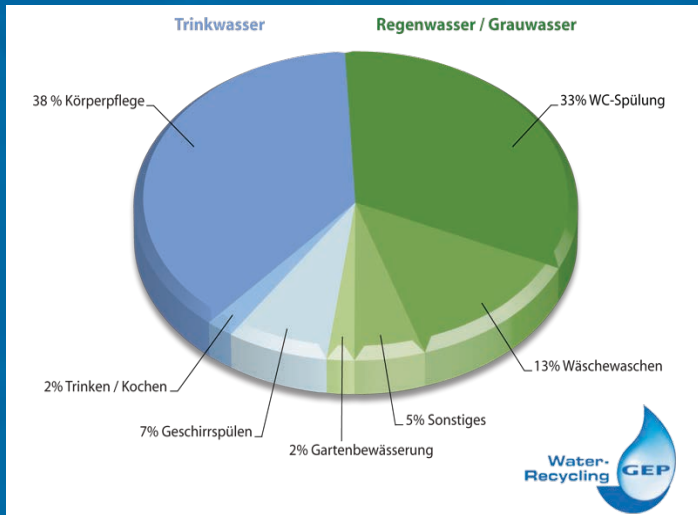

Schon Sie die Umwelt und Ihren Geldbeutel!

Jeder Österreicher verbraucht durchschnittlich 132 Liter kostbares Trinkwasser pro Tag. Wie die Grafik zeigt, lassen sich rund 50 % der Anwendung durch Regenwasser ersetzen, da hierfür Trinkwasser gar nicht erforderlich ist. Das kann für Sie Einsparungen bis zu 50 % Trinkwasser- und Abwasserkosten bedeuten.

Anwendungen und Verbrauchsmengen

Das Diagramm zeigt Anwendungen und Verbrauchsmengen pro Person, die sich in einem Haushalt durch Regenwasser ersetzen lassen. Regenwassernutzung bietet eine breite Anwendungsmöglichkeit bei Einfamilienhäusern, Geschosswohnungsbau, Hotels über Wohnheime bis hin zu Sportstätten.

Zusätzliche Vorteile

- WC-Spülung:** Bei der WC-Spülung lässt sich die größte Menge einsparen! Zudem bildet sich kein Urinstein, und es wird kein menschlicher Abfall mit einem kostbaren Lebensmittel weggespült!
- Wäschewaschen:** Optimal für die Waschmaschine, wodurch sich bis 50 % Waschmittel einsparen lassen und ein Verkalken der Maschine verhindert wird. Es wird auch kein Weichspüler mehr benötigt, da das Regenwasser selbst sehr weich ist.
- Garten:** Bestens geeignet für die Pflanzenbewässerung, da die Pflanzen so optimal Mineralien aufnehmen können.



Grauwasser-Recycling

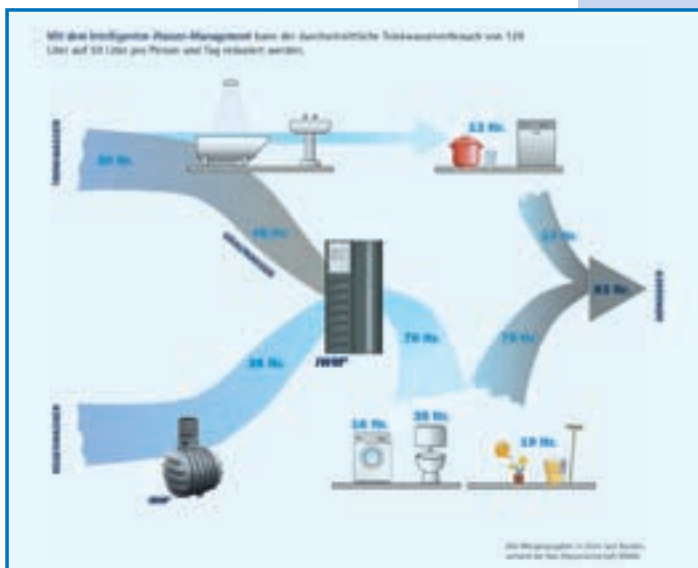

Mit einem IWM® – Intelligentes Wasser Management können pro Person und Tag über 50 % des Wasserbedarfs und auch Abwasserkosten gespart werden. Das nur leicht verschmutzte Abwasser von der Badewanne, Dusche sowie Waschtisch, Grauwasser genannt, wird nach intelligenter Aufbereitung erneut im Gebäude verwendet z.B. bei der Toilettenanlage, Waschmaschine sowie Raumreinigung und der Gartenbewässerung. Auch das Grauwasser-Recycling bietet eine breite Anwendungsmöglichkeit bei Einfamilienhäusern, Geschosswohnungsbau, Hotels über Wohnheime bis hin zu Sportstätten. Durch die zweifache Nutzung des Trinkwassers und die Nutzung des Regenwassers werden Abwasserkosten massiv reduziert. Als eigenständiger Betriebswasserversorger ist man einigermaßen unabhängig von den Preisen der Wasser- und Abwasserversorgungsunternehmen. Zudem werden die kostbaren Grundwasserreserven geschont und die Abwasserbelastung minimiert. Somit schont ein Intelligentes Wasser Management sowohl den Geldbeutel als auch die Umwelt.

GEP Tanks

Kunststoff-Filtertank
Beton-Filterzisterne

Kunststoff-Tank



Filter Trident 150
(Art.-Nr. 812101)

Kunststoff-Komplett-Regenspeicher für Erdenbau sind aus hochwertigem 100% recyclebarem Polyethylen gefertigt, mit glatten Tankinnenflächen für eine komfortable Reinigung. Mit Einstiegsdom DN600 mit begehbarer, flacher Abdeckung, Schraubdom für stufenlose Anpassung an die Geländeoberkante, mit eingebautem GEP-Tankfilter Trident für Dachflächen bis 250 m² inkl. der bewährten Edelstahl Lamellenspaltsiebtechnik. Diese sorgt für eine perfekte Trennung des Regenwassers von der Schmutzfracht und eine maximale Wasserausbeute. Im Tank sind der Überlaufsiphon und der beruhigte Zulauf DN100 fix eingebaut. Beachten Sie die Tank-Einbauanleitung. Bei fachgerechtem Einbau gewähren wir auf den Tank 10 Jahre Garantie.

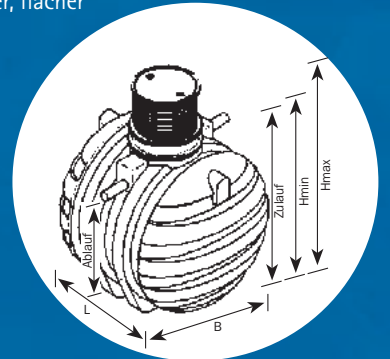

Produktvorteile

- Stabil gegen Innen- und Aussendruck
- leicht zu transportieren
- Filter für Dachflächen bis 250 m²

Art.-Nr.	Bezeichnung	Listenpreis €								
■ PE-Filtertank Standard										
		Nennvolumen in Liter	Länge (L) mm	Breite (B) mm	Höhe min (H) mm	Höhe max (H) mm	Zulaufhöhe in mm	Ablauf Tank in mm	Gewicht in kg	
812469	PE-Filtertank Standard 3500 Liter	3.500	1.983	1.800	2.060	2.500	1.620	1.500	170	1.740,00
812470	PE-Filtertank Standard 5000 Liter	5.000	2.480	1.800	2.060	2.500	1.620	1.500	200	1.950,00
812471	PE-Filtertank Standard 6000 Liter	6.000	2.880	1.800	2.060	2.500	1.620	1.500	240	2.150,00
812465	PE-Filtertank Standard 8000 Liter	8.000	2.680	2.310	2.410	2.750	2.025	1.990	325	2.660,00

Erweiterungstanks, Trinkwassertanks und Quellschächte auf Anfrage

Frachtkosten auf Anfrage

Beton-Filterzisterne

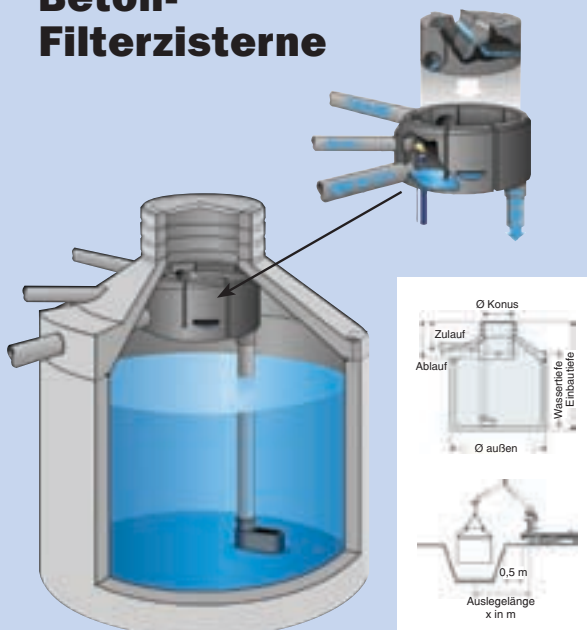

Monolithische Stahlbetonzisterne in einem Stück, mit integriertem Filter. Filterzisterne FZ mit integriertem GEP-Tankfilter für Dachflächen bis 450 m². Beruhigter Zulauf DN 150, Überlauf DN 150 mit Siphon und Lehrrohranschluss DN 100. Mit integrierter Montagefläche für Versorgungsanschlüsse, Ausgleichsringe für frostfreien Einbau als Zubehör erhältlich. Standardmäßig ausgestattet mit begehbarer Abdeckung Klasse A. Die Filterzisterne lässt sich, je nach Einbaubereich, mit befahrbaren (Klasse B) und schwerlastbefahrbaren (Klasse D) Abdeckungen aufrüsten.

Art.-Nr.	Bezeichnung	Listenpreis €							
■ GEP Filterzisterne FZ									
		Nennvolumen in Liter	Ø außen in m	Einbautiefe in m	Zulauftiefe in m	Abauftiefe in m	max. Wassertiefe in m	Gesamtgewicht in kg	
812063	Filterzisterne 4.500 l	4.500	2,22	2,60	0,74	0,94	1,66	6.400	2.610,00
812064	Filterzisterne 6.000 l	6.000	2,22	3,10	0,74	0,94	2,16	7.100	2.750,00
812055	Filterzisterne 10.000 l	10.000	2,70	3,35	0,82	0,99	2,36	8.700	3.230,00
812054	Filterzisterne 12.500 l*	12.500	2,70	3,85	0,82	0,99	2,86	9.900	3.650,00

* Konus und Behälter müssen bauseits abgedichtet werden! - Weitere Größen auf Anfrage!

■ Abdeckungen		
812065	Abdeckung Klasse B - Aufpreis zur Zisterne	199,00
812066	Abdeckung Klasse D - Aufpreis zur Zisterne	310,00
Hinweis: Baugrubentiefe = Gesamttiefe + 0,2 m Sauberkeitsschicht + Abdeckung Klasse B + 4 cm, Klasse D + 8 cm		
■ Frachtkosten (Nettopreise)		
810000	Fracht- und Absenkpauschale - 1 Stunde	350,00
810000	Kranleistung je weitere 1/4 Stunde	45,00
Zufahrtsmöglichkeit vorausgesetzt!		

Produktvorteile

- Einbau im Grundwasserbereich
- Filter für Dachflächen bis 450 m²
- Aushubmaterial verwendbar
- Zisterne auch befahrbar / option

Kombinierte Zisternen mit Regenwasserrückhaltung für die Kanalentlastung auf Anfrage!



Garten-Paket

Immer häufiger werden Gartenanlagen über Bewässerungssysteme feucht gehalten, um ein regelmäßiges Wachstum der Pflanzen zu garantieren. Auch Anwendungen wie Reinigungsarbeiten im Außenbereich, Autopflege sowie das Befüllen von Schwimmteichen/ Pools sind große Wasserverbraucher.

Da Trinkwasser ein wertvolles und teures Gut sowie ein Lebensmittel ist, wird hierzu Regenwasser verwendet.

Das Garten Komplettpaket beinhaltet den PE Filtertank mit eingebautem GEP-Trident Filter, beruhigtem Zulauf und Überlaufsiphon, sowie eine Unterwasserpumpe SubDive mit integriertem Schaltautomat und schwimmender Entnahme. Mit zusätzlichem Schwimmerschalter als Trockenlaufschutz ist sie ideal zum Einsatz ohne Nachspeiseeinrichtung.

Bei den angeführten Paketen handelt es sich um Vorschläge, die Ihren individuellen Anforderungen angepasst werden können.

Bitte sprechen Sie mit ihrem Verkaufsberater, oder wenden Sie sich direkt an uns.



Lieferumfang

- 1. PE Filtertank Standard** (siehe Seite 3) ab € 1.740,00
Komplett Tank mit Filter-Überlaufsiphon und beruhigten Zulauf
- 2. Tauchpumpe SubDive 1200** (Art.Nr. 810104) € 550,00
mit integriertem Schaltautomaten und schwimmender Entnahme. Mit elektronisch gesteuertem Automatikreset. Ideal zum Einsatz ohne Nachspeiseeinrichtung und für den Einsatz zur Gartenbewässerung in kleinen und mittleren Anlagen.
Leistungsangaben: 1100 Watt / 5,5 m³/h / 4,8 bar / Tauchtiefe max. 15 Meter
- 3. Trockenlaufschutz** (Art.Nr. 810455) € 95,00
Mit 20 Meter Kabel inkl. Zwischenstecker 230 V

Damit auch beim Einsatz einer Tauchpumpe eine zeitgemäße bedarfsorientierte Trinkwassernachspeisung erfolgen kann, kombiniert man sie optimal mit unseren Systemsteuerungen TEA/TEO.
Für die reine Gartenbewässerung ohne Trinkwassernachspeisung müssen bei diesen Tauchpumpen keine Leitungen mehr ins Gebäude gelegt werden – das ist der Vorteil des integrierten Schaltautomaten. (Webcode 6200/6400)

Art.-Nr.	Bezeichnung	Nennvolumen in Liter	Listenpreis €
Gartenpakete			
812141	Garten Paket 3500 L	3.500	2.385,00
812142	Garten Paket 5000 L	5.000	2.595,00
812143	Garten Paket 6000 L	6.000	2.795,00
812144	Garten Paket 8000 L	8.000	3.305,00

Größere Tanks und andere bzw. erweiterte Ausführungen auf Anfrage!

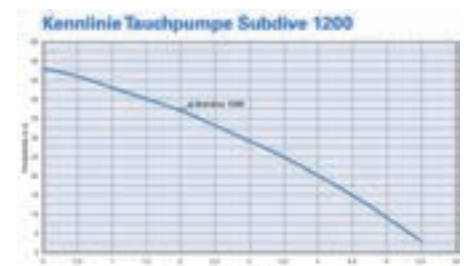

Haus und Garten Paket

Das Haus-Garten-Paket ist eine preiswerte Komplettlösung für die Toilettenspülung, Waschmaschine und Gartenbewässerung. Diese Anlage versorgt die hausinternen Verbraucher zuverlässig mit Regenwasser. Steht kein Regenwasser mehr zu Verfügung speist der Regenmanager RMB automatisch Trinkwasser bedarfsorientiert nach. (Es wird kein Trinkwasser in den Tank eingeleitet!)

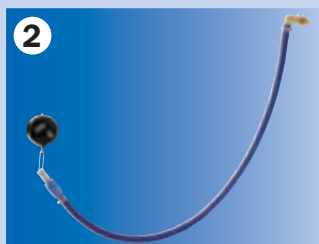

Lieferumfang

1. PE Filtertank Standard (siehe Seite 3) ab € 1.740,00
Komplett Tank mit Filter-Überlaufsiphon und beruhigten Zulauf
2. Schwimmende Entnahme 2 Meter (Art.Nr. 810541) € 119,00
3. Regenmanager RMB (Art.Nr. 812600) € 875,00
Hausinterne Trinwassernachspeisung mit eingebautem Hauswasserwerk, inkl. Schwimmerschalter mit 20 m Kabel
Leistungsangaben: 880 Watt / 4,8 m³/h / 4,2 bar / Saughöhe max. 7 Meter
4. Hinweispaket (Art.Nr. 810438) € 42,00

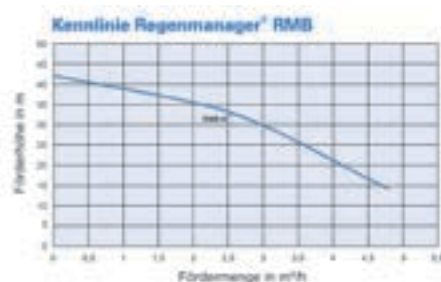
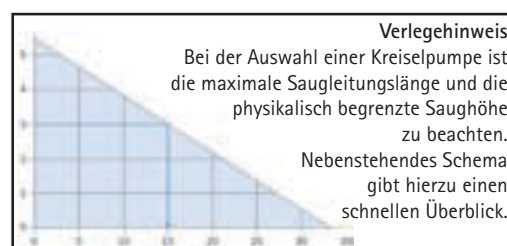

Art.-Nr.	Bezeichnung	Nennvolumen in Liter	Listenpreis €
■ Haus- und Gartenpakete			
812145	Haus und Garten Paket 3500 L	3.500	2.776,00
812146	Haus und Garten Paket 5000 L	5.000	2.968,00
812147	Haus und Garten Paket 6000 L	6.000	3.186,00
812148	Haus und Garten Paket 8000 L	8.000	3.696,00

Größere Tanks und andere bzw. erweiterte Ausführungen auf Anfrage!



Haus und Garten ÖKO-Paket

Das Haus- und Garten ÖKO-Paket ist eine Komplettlösung für die Toilettenspülung, Waschmaschine und Gartenbewässerung. Der Regenwassermanager RM3 zeichnet sich durch einen sehr leisen Betrieb aus. Diese Anlage versorgt die hausinternen Verbraucher zuverlässig mit Regenwasser. Steht keine Regenwasser mehr zur Verfügung speist der Regenmanager RM3 Trinkwasser automatisch bedarfsorientiert nach. Auch hier wird kein Trinkwasser in den Tank geleitet. Mit dem Haus Anschluss-Set ist eine komfortable und sichere Anbindung gewährleistet, und alle Anschlussteile sind fix im Paket enthalten.

Optional mit RM3 Plus

Zusatzausstattung: Elektronische Füllstandsanzeige im Druckdifferenz-Messverfahren für Regenspeicher bis 3 m Füllhöhe. Ständige Anzeige des aktuellen Behälterfüllstandes in 10%-Schritten. Stagnationsschutz, d.h., automatischer monatlicher Wasseraustausch im Trinkwasserbehälter Anschlussmöglichkeit einer Zubringerpumpe bei Sauglängen >15 m

Regenmanager RM3 Plus (Art.Nr. 812250)

€ 1.495,00



sehr leise

Lieferumfang

- 1. PE Filtertank Standard** (siehe Seite 3) ab € 1.740,00
Komplett Tank mit Filter-Überlaufsiphon und beruhigten Zulauf
- 2. Haus-Anschluss-Set** (Art.Nr. 811223) € 250,00
Für die komfortable und sichere Anbindung der GEP-Regenmanager® an die Zisterne, bestehend aus Schwimmender Entnahme Twist 3 m, 15 m PE-Rohr als Saugleitung, Hausdurchführung (Leerrohrset), Hinweispaket.
- 3. Regenmanager RM3** (Art.Nr. 812240) € 1.350,00
Ausstattung und Vorteile – RM3
 - Vollausstattung bei kleinsten Abmaßen
 - Kompakte Regenmanager® in formschönem EPP-Gehäuse
 - Geräuschdämmende Haube
 - Trinkwassernachspeisung nach DIN EN 1717
 - RM-Anschluss-Set zum flexiblen und leichten Anschluss im Grundpreis enthalten.
 - Gewicht: 18 kg**Leistungsstarke Regenwasserpumpe**
 - Elektrische Leistung: 800 W
 - Förderhöhe Hmax: 44 m
 - Fördermenge Qmax: 3,2 m³/h
 - Netzspannung: 230 V**Anschlüsse**
 - Trinkwasser: 3/4"; • Saugseite: 1"; • Druckseite: 1"; • Notüberlauf: DN 50**Maße**
 - Tiefe: 274 mm; • Breite: 380 mm; • Höhe: 580 mm

Art.-Nr.	Bezeichnung	Nennvolumen in Liter	Listenpreis €
■ PE-Haus- und Garten Ökopakete			
812153	ÖKO Paket 3500 L	3.500	3.340,00
812154	ÖKO Paket 5000 L	5.000	3.550,00
812155	ÖKO Paket 6000 L	6.000	3.750,00
812156	ÖKO Paket 8000 L	8.000	4.260,00

Größere Tanks und andere bzw. erweiterte Ausführungen auf Anfrage!

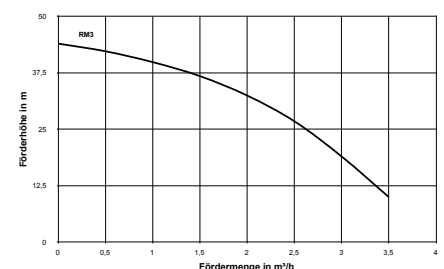

Haus und Garten Profi-Paket

Das Haus-und Garten Profi-Paket ist eine Komfort Komplettlösung für die Toilettenspülung, Waschmaschine und Gartenbewässerung. Der Regenwassermanager RM5 zeichnet sich durch einen sehr leisen Betrieb aus. Diese Anlage versorgt die hausinternen Verbraucher zuverlässig mit Regenwasser. Steht kein Regenwasser mehr zu Verfügung speist der Regenmanager RM5 Trinkwasser automatisch bedarfsorientiert nach. (Es wird kein Trinkwasser in den Tank eingeleitet.) Das Gerät ist serienmäßig, mit einem Stagnationsschutz ausgestattet, d.h. alle 10 Tage wird der Trinkwasserbehälter, zur Verhinderung von stehendem Wasser in der Leitung, automatisch gespült. Für den Fall, dass die erforderliche Saugleitungslänge 15 m überschreitet, kann die GEP-Zubringerpumpe (Art.-Nr. 811224) angeschlossen werden.



Optional mit RM5 Plus

Zusatzausstattung: Elektronische Füllstandsanzeige im kapazitiven Messverfahren für Regenspeicher bis 3 m Füllhöhe. Ständige Anzeige des aktuellen Behälterfüllstandes in 10%-Schritten.

Regenmanager RM5 Plus (Art.Nr. 812170) € 1.795,00



sehr leise

Lieferumfang

- 1. PE Filtertank Standard** (siehe Seite 3) ab € 1.740,00
Komplett Tank mit Filter-Überlaufsiphon und beruhigten Zulauf
- 2. Haus-Anschluss-Set** (Art.Nr. 811223) € 250,00
Für die komfortable und sichere Anbindung der GEP-Regenmanager® an die Zisterne, bestehend aus Schwimmender Entnahme Twist 3 m, 15 m PE-Rohr als Saugleitung, Hausdurchführung (Leerrohrset), Hinweispaket.
- 3. Regenmanager RM5** (Art.Nr. 812092) € 1.430,00
Ausstattung und Vorteile – RM5
 - Kraftpaket in ansprechendem Design
 - Fördermenge von 4,8 m³/h sowohl im Regenwasserbetrieb als auch im Trinkwasserbetrieb
 - Formschöner Regenmanager® im EPP-Gehäuse
 - Geräuschkämmende Haube
 - Trinkwassernachspeisung nach DIN EN 1717
 - Stagnationsschutz, d.h., autom. Wasseraustausch im Trinkwasserbehälter alle 10 Tage
 - Anschlussmöglichkeit einer Zubringerpumpe bei Sauglängen > 15 m
 - Gewicht: 20 kg**Leistungsstarke Regenwasserpumpe**
 - Elektrische Leistung: 880 W
 - Fördermenge Q_{max}: 4,8 m³/h
 - Förderhöhe H_{max}: 42 m
 - Netzspannung: 230 V**Maße**
 - Tiefe: 305 mm; • Breite: 595 mm; • Höhe: 700 mm**Anschlüsse**
 - Trinkwasser: 3/4"; • Saugseite: 1"; • Druckseite: 1"; • Notüberlauf: DN 70
- 4. RM Anschluss-Set für RM5** (Art.Nr. 812095) € 205,00

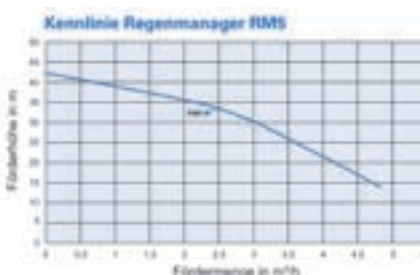

Art.-Nr.	Bezeichnung	Nennvolumen in Liter	Listenpreis €
■ PE-Haus- und Garten Profipakete			
812149	Profi Paket 3500 L	3.500	3.625,00
812150	Profi Paket 5000 L	5.000	3.835,00
812151	Profi Paket 6000 L	6.000	4.035,00
812152	Profi Paket 8000 L	8.000	4.545,00

Größere Tanks und andere bzw. erweiterte Ausführungen auf Anfrage!

GEP WME- Wassermanager

GEP-Wassermanager bereiten Grauwasser aus Dusch- und Badewannenabläufen und aus Handwaschbecken nach dem Prinzip einer BioMembranTechnologie auf. Das Klarwasser erfüllt die Anforderungen an Badewasser gemäß EU-Richtlinie und kann für die WC-Spülung, Waschmaschine und Gartenbewässerung verwendet werden. GEP-Wassermanager WME-4 und WME-15 sind platzsparende Kompaktanlagen für den privaten Wohnungsbau. Alle Anlagen werden mit einer Druckerhöhungsanlage geliefert, und sind für die Kombination mit Regenwasseranlagen vorbereitet. Die einzigartige Kombination von Microbiologie und Membranfiltration garantiert eine hochwertige Betriebswasserqualität. Die vollautomatischen Anlagen werden durch einen Microprozessor gesteuert, die Membranfunktion wird überwacht und alle Funktionen optisch angezeigt. Wartungsintervalle werden von der Steuerung erfasst und visualisiert. Sollte einmal nicht genügend Betriebswasser zur Verfügung stehen, so wird automatisch und normgerecht nach DIN EN 1717 (freier Auslauf) Trinkwasser nachgespeist. In allen Anlagen ist eine Anschlussmöglichkeit für Regenwassernutzung vorgesehen, d.h., der GEP-Wassermanager steuert die Regenwasseranlage gleich mit.

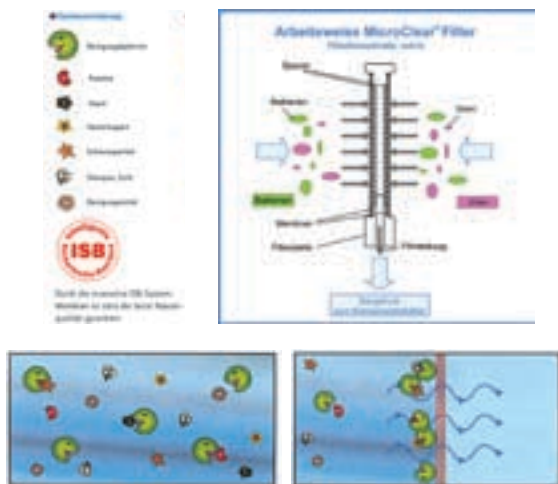

GEP WME-4
(Art.-Nr. 811930)



GEP WME-15
(Art.-Nr. 812560)

Art.-Nr.	Bezeichnung	Listenpreis €
■ GEP Grauwasserrecycling		
811930	GEP-Wassermanager WME-4 Aufbereitungsleistung: 300 Liter/Tag elektrischer Anschluß: 230 V, 50 Hz, Fi abgesichert Leergewicht: ca. 75 kg Abmessungen (L-T-H): 750 x 790 x 1500 mm Pumpenleistung: 3,3 m³/h und 4,6 bar	4.495,00
812560	GEP-Wassermanager WME-15/TP SubDive Aufbereitungsleistung: 700 Liter/Tag elektrischer Anschluß: 230 V, 50 Hz, Fi abgesichert Leergewicht: ca. 103 kg Abmessungen (B-T-H): 1700 x 980 x 1920 mm Pumpenleistung: 5,5 m³/h und 4,8 bar	6.450,00
■ Zubehör für WME		
811224	Systempaket Zubringerpumpe WME-4 zum Anschluß eines IRM-Regenspeichers an die Grauwasseranlage, mit Steuerung, Zubringerpumpe, Wanddurchführung, Schwimmender Entnahme TWIST, Installationsmaterial	1.080,00

Preise exkl. MwSt. ab Werk